

# PRÍLOHA Č.1 SKLOPNÝ STOŽIAR ABACUS HL330 - 20m



HL330BOX pokud je vyžadován  
1100x600x250 mm

## HMOTNOSTI JEDNOTLIVÝCH DIELOV

1.	370 kg
2.	284 kg
3.	158 kg

## DEFINOVANÉ PRESAHY v mm

Č. DŘÍKU	MIN. PŘESAHA	NAVRHOVANÝ PŘESAHA
1-2	620	800
2-3	425	600

## DETAIL PRÍRUBY

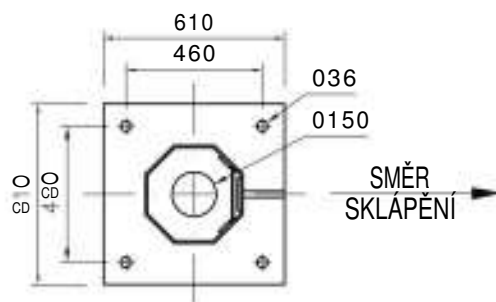

STOŽÁRY JSOU ŽÁROVĚ ZINKOVÁNY DLE EN 1461



ABATEC CZ, s.r.o.  
Hrnčířská 31  
602 00, Brno  
Tel: (+420) 545 211 886  
Email: info@abatec.cz

Název: Výkres sklápěcího stožáru 20m - HL33020M

Hmotnost: 812 kg

Výkres: HL33020M

Datum: 04/2016

Měřítko:



[www.abatec.cz](http://www.abatec.cz)

**Abatec**<sup>®</sup>

[www.aaa-lux-lighting.com](http://www.aaa-lux-lighting.com)

**AAA-LUX**<sup>®</sup>  
TRIPLE A LIGHTING

# LED světlomet WS2507

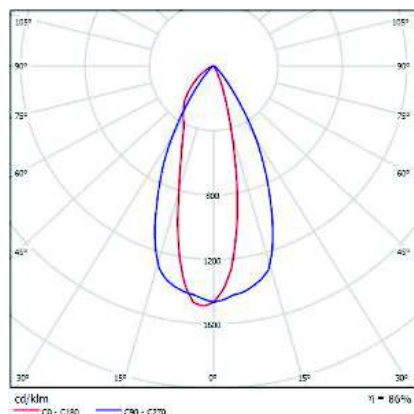

## Mechanická a elektrotechnická data

Specifikace	Min.	Typický	Max.	Jedn.
Příkon světlometu při 100% výkonu		1550	1600	W
Příkon v pohotovostním režimu		5		W
Vstupní napětí	370	400	460	V
Jmenovitý proud		3,9	4,3	A
Náběhový proud	žádný			
Účinník (PF)	0,90	0,97		
Teplota chromatičnosti		5000		K
Index podání barvy světla Ra	70	75		
Hmotnost vč. předradníku		23		Kg
Krytí IP		IP66		
Třída elektrické izolace		I.		
Návětrná plocha (Cw=1)	0,18 (0°)	0,22 (15°)		m <sup>2</sup>
Provozní teplota	-30	30		°C
Střední doba života (při T <sub>amb</sub> =25°C)	60 000			hod
Světelná účinnost	110			Lm/W
Světelný tok ze světlometu		189 710		Lm

Umožňuje osazení clon omezující rušivé světlo – verze LS

Splňuje podmínky označení CE; Povrchová úprava práškovou barvou RAL 7015

### Technická data:

Rozměry 900 x 700 x 320 mm (l x w x h)

### Třmen světlometu:

Pro upevnění použijte šroub M20

